

# PRESIDENT

## PM-1000 WP

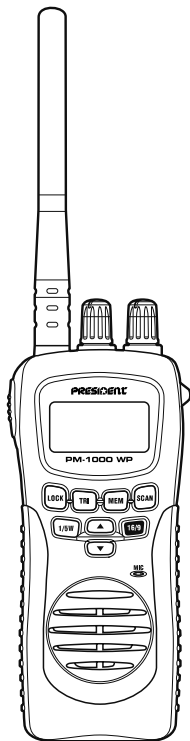

**Manuel d'Utilisation** (p. 3)

**Manual del Usuario** (p. 21)

**Owner's Manual** (p. 39)



## Table des matières

Commandes et indicateurs .....	4
Afficheur LCD .....	5
Avertissement ! .....	6
Introduction .....	7
<i>Caractéristiques</i> .....	7
<i>Service Technique</i> .....	7
Contenu de l'emballage .....	8
Mise en route .....	9
<i>Installation du support</i> .....	9
<i>Fixer l'antenne</i> .....	9
<i>Installer le bloc accus rechargeable</i> .....	9
<i>Utiliser le boîtier piles alcalines</i> .....	10
<i>Attacher le clip ceinture</i> .....	10
<i>Charger le bloc accus</i> .....	11
Fonctionnement .....	12
<i>Allumer l'appareil et régler le squelch</i> .....	12
<i>Sélectionner un canal</i> .....	13
<i>Touche Canal 16/9</i> .....	13
<i>Triple Veille</i> .....	14
<i>Programmer un canal dans la mémoire</i> .....	14
<i>Effacer un canal de la mémoire</i> .....	14
<i>Balayage (scanning)</i> .....	15
<i>Émission</i> .....	15
<i>Touches éclairées et afficheur</i> .....	16
<i>Activer / Désactiver le Beep des touches</i> .....	16
<i>Indicateur du niveau de batterie</i> .....	16
<i>Verrouillage du clavier</i> .....	17
Dépannage .....	18
Garantie .....	18
Spécifications .....	19
International Marine VHF Channel Chart .....	56
Déclaration de conformité .....	57

## Commandes et indicateurs

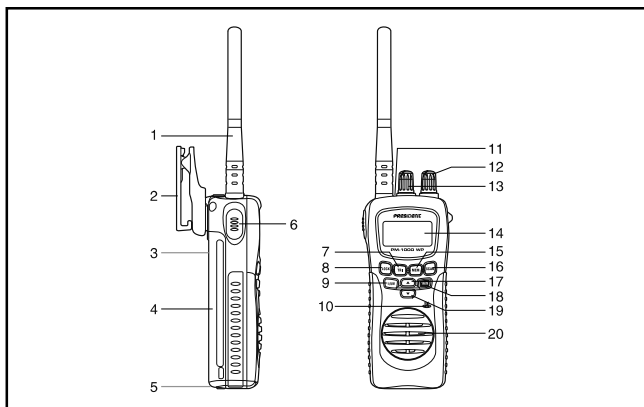

1. Antenne
2. Clip ceinture
3. Prise de charge
4. Batterie
5. Clip déclenchement batterie
6. Touche PTT (Push to Talk)
7. Touche Triple Veille - **TRI**
8. Touche verrouillage - **LOCK**
9. Touche de sélection de puissance d'émission - **1/5 W**
10. Microphone
11. Prise haut-parleur microphone (en option)
12. Bouton volume - **VOL**
13. Bouton Squelch - **SQ**
14. Afficheur LCD
15. Touche Mémoire - **MEM**
16. Touche SCAN - **SCAN**
17. Touche canal Up - ▲
18. Touche 16/9 - **16/9**
19. Touche canal Down - ▼
20. Haut-parleur

## Afficheur LCD

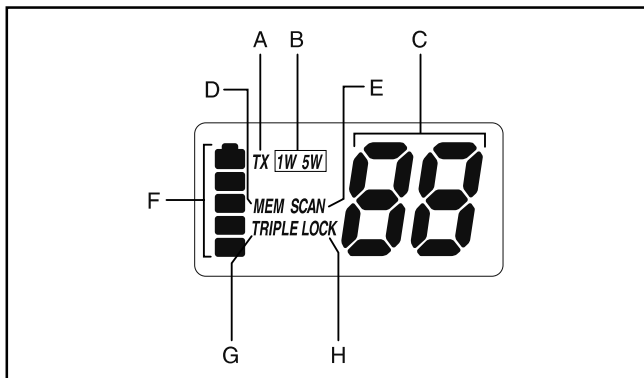

- A. Indicateur d'émission
- B. Indicateur puissance d'émission
- C. Afficheur numéro de canal
- D. Indicateur mémoire
- E. Indicateur Scan
- F. Indicateur Batterie
- G. Indicateur triple veille
- H. Indicateur verrouillage clavier

## **Avertissement !**

- Le PM-1000 WP est étanche uniquement lorsque l'antenne, les capuchons (jack de charge, jack du micro/HP externe) et la batterie sont correctement installées.
- Ne pas utiliser l'émetteur radio sans antenne.
- Ne pas utiliser l'émetteur dans une atmosphère explosive.
- Ne pas laisser des enfants utiliser l'appareil sans votre surveillance
- Ne pas charger le pack accus Ni-MH avec un autre adaptateur que celui conçu pour la charge. L'utilisation d'un autre adaptateur peut endommager le bloc accus ou provoquer une explosion.
- Les piles NiMH doivent être installées correctement.

## Introduction

Le PM-1000 WP est un appareil VHF marine portable étanche. Il est compact, léger, robuste et s'adapte facilement à votre main.

Pour vous assurer d'utiliser les fonctions du PM-1000 WP de façon optimale, veuillez lire ce manuel attentivement avant utilisation.

### Caractéristiques

- Étanche (en conformité avec les spécifications d'étanchéité IPX4)
- Mode Triple Veille
- Activation du canal prioritaire (canal 16)
- Mémoire programmable
- Touche unique canal 16/9
- Balayage mémoire
- Support de table (peut aussi être fixé au mur)
- Bloc accus NiMH rechargeable
- Economie batterie
- Verrouillage du clavier
- Eclairage clavier et afficheur
- Clip ceinture
- Dragonne
- Puissance TX 1 W / 5 W
- Boîtier piles alcaline (piles alcalines non incluses)

### Service Technique

Votre revendeur GPE peut vous fournir de l'assistance et des informations. Si votre VHF marine ne fonctionne pas correctement, suivez les consignes de dépannage au fond de ce manuel. Pour un support technique, veuillez contacter GPE .  
Veuillez à ce qu'un technicien qualifié répare votre appareil.

## Contenu de l'emballage



PM-1000 WP



Chargeur Mural



Antenne



Cordon Allume-cigares

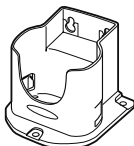

Support



Batterie NiMH rechargeable



Cip de Ceinture



Dragonne



Vis de Montage

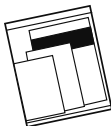

Manuel d'utilisation



Boîtier 6 piles alcalines (AA)  
(en place sur le PM-1000 WP)

Si l'un de ces éléments est manquant dans votre emballage, contactez votre fournisseur.



## Mise en route

### Installation du support

Installez le support sur une table ou au mur.

#### **Sur une table :**

1. Fixez le support en utilisant les vis de montage et rondelles comme suit.

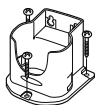

#### **Au mur :**

1. Appliquez le support au mur et insérez les deux vis de montage dans les trous les plus grands du support.

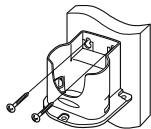

2. Poussez le support vers le bas jusqu'à ce qu'il soit bien calé.

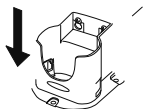

3. Lorsque vous enlevez le support du mur, desserrez les vis et poussez le support vers le haut.

### Fixez l'antenne

Appliquez l'antenne sur la radio comme indiqué. Vérifiez que l'antenne soit bien fixée.

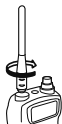

### Installer le bloc accus rechargeable

1. Baissez le verrou et enlevez le boîtier piles alcaline. Ensuite placez le bloc accus rechargeables.

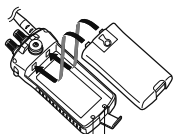

2. Verrouillez le bloc accus et vérifiez qu'il soit correctement enclenché dans l'appareil.



## Utiliser le boîtier piles alcalines

Si nécessaire, vous pouvez utiliser le boîtier piles avec des piles alcaline AA (non incluses) à la place du bloc accus.

Pour installer les piles :

1. Enlevez le couvercle du boîtier piles en tirant sur les deux moitiés .
2. Installez 6 piles alcaline AA (non incluses) dans le boîtier piles. Respectez les polarités (+/-).
3. Remettez le couvercle du boîtier piles.

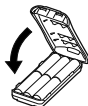

## Attacher le clip ceinture

1. Tenez le clip ceinture dans la direction illustrée.



2. Appliquez-le sur l'attache à l'arrière de la radio. Ensuite glissez-le vers le haut.

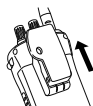

3. Lorsque vous entendez un clic, le clip ceinture est bien attaché.



4. Pour enlever le clip ceinture de la radio, tournez-le la tête en bas et glissez-le vers le haut.

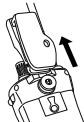
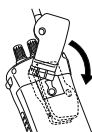

## Charger le bloc accus

Votre radio marine est alimentée par un bloc accus NI-MH spécialement conçu.

Avant d'utiliser le PM-1000 WP, chargez le bloc accus Ni-MH pendant 16 heures sans interruption avec le chargeur mural.

1. Placez le PM-1000 WP dans le support. Vérifiez que la radio soit sur OFF.



2. Branchez le connecteur du chargeur mural sur la prise 220 V et l'autre connecteur sur le jack de l'accu NiMH à l'arrière du PM-1000 WP.



3. Chargez la batterie pendant 16 heures.



- Après 16 h sans interruption, la charge est terminée.
- **Veillez à replacer le capuchon caoutchouc après avoir chargé afin d'assurer l'étanchéité.**
- **La radio ne chargera pas la batterie si elle est allumée et reçoit des messages.**
- La prise sert uniquement pour la charge. Si le niveau de la batterie est faible, la radio a besoin d'être chargée avant utilisation.

## Fonctionnement

- Voir « Commandes et Indicateurs » (page 4) pour les positions des boutons et des touches.
- Lorsque vous allumez votre PM-1000 WP pour la première fois, il est automatiquement réglé sur canal 16, la fréquence pour détresse, sécurité et appel.
- Lorsque vous appuyez sur n'importe quelle touche (sauf les touches **PTT** et **LOCK**), une courte tonalité est émise.

### Allumer l'appareil et régler le squelch

1. Avant d'allumer l'appareil, tournez le bouton squelch **SQ** entièrement dans le sens inverse des aiguilles d'une montre.



2. Ensuite, allumez l'appareil en tournant le bouton volume/power **VOL** dans les sens des aiguilles d'une montre jusqu'à ce que vous entendiez un sifflement.

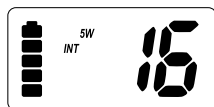

3. Tournez le bouton **SQ** dans le sens des aiguilles d'une montre jusqu'à ce que le souffle soit coupé. Utilisez ce bouton pour régler jusqu'au niveau de squelch souhaité. Considérez que le bouton squelch est comme une porte de fréquence qui contrôle l'accès des signaux faibles ou puissants en fonction de son réglage.

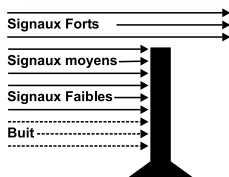

- Pour écouter une station faible ou lointaine, tournez le bouton dans le sens inverse des aiguilles d'une montre. Si la réception est brouillée, tournez-le dans le sens des aiguilles d'une montre pour éliminer ces émissions incompréhensibles.

- Si le bouton squelch est réglé de façon à ce que vous entendiez continuellement un souffle, l'appareil ne pourra pas scanner correctement.
4. Pour éteindre l'appareil, tournez le bouton **VOL** dans le sens contraire des aiguilles d'une montre jusqu'à ce que vous entendiez un clic.

## Sélectionner un canal

1. Allumez votre **PM-1000 WP**.

2. Pour sélectionner un canal supérieur, appuyez sur la touche ▲.

3. Pour sélectionner un canal inférieur, appuyez la touche ▼.

- Pour faire défiler les canaux, appuyez et maintenez la touche ▲ ou ▼ pendant plus d'une seconde.

## Touche canal 16/9

**Exemple** : Lorsque vous êtes sur canal 20 et vous voulez surveiller canal 16 ou canal 9 :

1. Vous êtes maintenant sur canal 20.
2. Pour surveiller canal 16, appuyez la touche **16/9**.
3. Pour surveiller canal 9, appuyez à nouveau la touche **16/9**.
4. Pour revenir au canal 20, appuyez à nouveau la touche **16/9**.

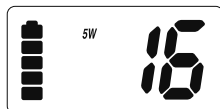

**MONTER**

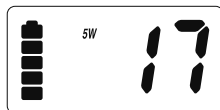

**DESCENDRE**

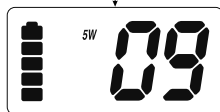
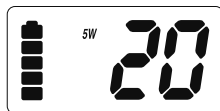
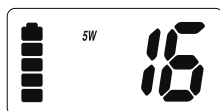

## Triple Veille / Triple Watch

Le mode triple veille surveille les canaux 16 et 9 pour un signal pendant que vous écoutez le canal sélectionné en cours. La radio marine vérifie s'il y a une activité sur canal 16 et 9 toutes les 2 secondes.

1. Pour sélectionner le mode Triple Watch, appuyez sur la touche **TRI**. **TRIPLE** apparaît sur l'afficheur.

2. Pour sortir du Triple Watch, appuyez la touche **TRI**. **TRIPLE** disparaît.

- Lorsque vous êtes en mode Triple Watch, vous pouvez changer le canal sélectionné en cours en utilisant les touches ▲ et ▼.

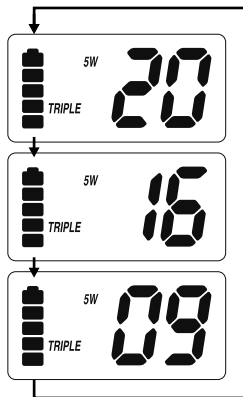

## Programmer un canal dans la mémoire.

Avant d'utiliser la fonction scan, vous devez programmer les canaux dans la mémoire.

1. Sélectionnez le canal à entrer dans la mémoire en appuyant sur la touche ▲ ou ▼.

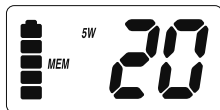

2. Appuyez sur la touche **MEM** pendant 2 secondes pour stocker le canal. **MEM** apparaît sur l'afficheur.

3. Appuyez brièvement et successivement sur la touche **MEM** pour faire défiler les canaux mémorisés.

## Effacer un canal de la mémoire

1. Sélectionnez le canal à annuler de la mémoire en appuyant sur la touche ▲ ou ▼.



2. Appuyez la touche **MEM** pendant 2 secondes. **MEM** disparaît de l'afficheur.

## Balayage (scanning)

1. Pour commencer le balayage des canaux programmés, appuyez la touche **SCAN**. *SCAN* et *TRIPLE* apparaissent sur l'afficheur.

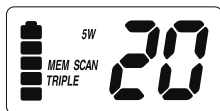

2. Pour arrêter le balayage, appuyez encore une fois sur la touche **SCAN**. *SCAN* et *TRIPLE* disparaissent de l'afficheur.

- Le balayage commence du canal le plus bas au canal le plus haut et s'arrête lorsqu'il trouve un canal actif. Il reste sur ce canal jusqu'à ce que l'émission s'arrête. Ensuite il reprend le balayage après 2 secondes.
- En mode scan, l'appareil active la fonction Triple Watch automatiquement. Pour désactiver Triple Watch du mode scan, appuyez sur la touche **TRI**. *TRIPLE* disparaît de l'afficheur.

## Émission

1. La puissance d'émission peut être réglée sur 5W ou 1W.

Appuyez la touche **1/5W** pour effectuer le changement, ensuite l'indicateur *5W* ou *1W* sur l'afficheur change en conséquence.



2. Pour émettre, appuyez et maintenez la touche **PTT** (push-to-talk). *TX* apparaît sur l'afficheur.

3. Pour retourner en réception, relâchez la touche **PTT**. *TX* disparaît sur l'afficheur.

- Si la touche **PTT** est appuyée pendant plus de 5 minutes, *TX* commence à clignoter et l'émission se termine. Un beep est émis jusqu'à ce que la touche **PTT** soit relâchée.
- Si l'indicateur batterie descend sur la marque clignotante du niveau 1 sur l'afficheur et que la touche **PTT** est ap-

puyée, la radio n'émettra pas et l'icône *TX* commencera à clignoter. (Voir ci-dessous la description de l'*Indicateur batterie*).

## Touches éclairées et afficheur

Pour éclairer l'afficheur, appuyez sur n'importe quelle touche sauf la touche **PTT**.

- Si vous appuyez sur n'importe quelle touche autre que la touche **PTT** lorsque l'afficheur et le clavier sont éclairés, il reste éclairé pendant 5 secondes de plus.

## Activer / Désactiver le Beep des touches

Votre radio émet un beep chaque fois qu'une des touches (sauf **PTT** et **LOCK**) est activée.

Pour activer / désactiver le beep des touches :

Allumez la radio à nouveau en appuyant et maintenant la touche ▲ ou ▼.

## Indicateur de batterie

Lorsque l'appareil est allumé, le niveau des batteries est toujours indiqué sur l'afficheur.

Lorsque la batterie est entièrement chargée, l'indicateur batterie apparaît comme suit :

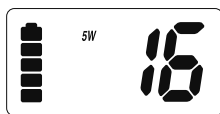

Lorsque la batterie est presque déchargée, l'indicateur de batterie apparaît comme suit :

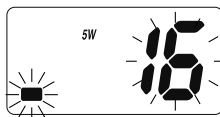

- Lorsque l'indicateur de batterie tombe au marquage 1 clignotant sur l'afficheur, la radio reçoit mais n'émet pas.



## Verrouillage du clavier

Pour éviter des manipulations accidentelles, vous pouvez verrouiller le clavier.

1. Appuyez et maintenez le bouton **LOCK** pendant 2 secondes. Une double tonalité de confirmation retentit. *LOCK* s'affiche.
  2. Pour déverrouiller le clavier, appuyez et maintenez le bouton **LOCK** à nouveau pendant 2 secondes. Une double tonalité de confirmation retentit. *LOCK* disparaît de l'afficheur.
- Vous pouvez aussi déverrouiller le clavier en éteignant la radio et en la rallumant.

## Dépannage

- **Pas assez de portée**

Cause : la ligne d'horizon est bloquée.

⇒ augmenter la hauteur de l'antenne.

- **N'émet pas en 5 Watt mais en 1 Watt**

Cause : Faible niveau de batterie.

⇒ recharger ou remplacer les batteries.

- **N'émet pas durant la charge**

Cause : Faible niveau de batterie.

⇒ La radio n'est pas conçue pour émettre durant la charge. Le chargeur ne fournit pas assez de puissance pour l'émission.

## Garantie

Ce poste est garanti 3 ans pièces et main d'œuvre dans son pays d'achat contre tout vice de fabrication reconnu par notre service technique. Il est recommandé de lire attentivement les conditions ci-après et de les respecter sous peine d'en perdre le bénéfice.

- Toute intervention effectuée dans le cadre de la garantie sera gratuite et les frais de réexpédition pris en charge par notre Société.
- Une preuve d'achat doit être jointe obligatoirement avec le poste à réparer.
- Ne pas procéder à l'installation de votre appareil sans avoir lu ce manuel d'instructions.
- Aucune pièce détachée ne sera envoyée ni échangée par nos services au titre de la garantie.

### **Ne sont pas couverts :**

- Le bloc accumulateur.
- Les dommages causés par accident , choc, emballage insuffisant ou utilisation d'accessoires non conformes
- Les interventions ayant modifié les caractéristiques de conformité, les réparations ou modifications effectuées par des tiers non agréés par notre Société.
- Toute ouverture du boîtier annule la garantie.

# Spécifications

## Généralités

Contrôle de fréquence		PLL
Tolérance de fréquence	Emission	+/- 1.5 PPM (à 25 °C)
	Réception	+/- 1.5 PPM (à 25 °C)
Température de fonctionnement		de -15° C à 55 °C
Antenne		brin flexible
Microphone		Type électret intégré
Afficheur		LCD
Haut-parleur		8 ohms, 1 Watt
Alimentation		Accus Ni-MH 7.2 V 1350 mAh
Dimensions (sans antenne)		144 (H) x 67(L) x 42 (P)
Poids (avec batterie et antenne)		430 g

## Emetteur

Gamme de fréquence	156 ~ 158 MHz
Stabilité de fréquence	+/- 10 PPM
Puissance de sortie	1.0 W & 5 W
Harmoniques	0.03 µW
Consommation de courant	700 mA (1W), 1300 mA (5W)

## Récepteur

Type de récepteur	PLL / Convertisseur double Super hétérodyne
Gamme de fréquence	156 ~ 163 MHz
Sensibilité (20 dB SINAD)	-3 dB µV (emf)
Sensibilité squelch	près de 1 µV
Audio	+/- 6 dB 500 à 2000 Hz
Sélectivité du canal adjacent	70 dB @ +/- 25 kHz
Puissance de sortie audio	0.4 W @ 10 % THD
Consommation de courant squelch	40 mA
	Audio max 160 mA

Les spécifications indiquées peuvent être modifiées sans préavis.



## Índice del contenido

Mandos e Indicadores .....	22
Display LCD .....	23
¡Advertencia! .....	24
Introducción .....	25
<i>Características</i> .....	25
<i>Servicio Técnico</i> .....	25
Contenido del embalaje .....	26
Puesta en funcionamiento .....	27
<i>Instalación del soporte</i> .....	27
<i>Fijar la antena</i> .....	27
<i>Instalar el bloque de acumuladores</i> .....	27
<i>Utilice la caja de pilas alcalinas</i> .....	28
<i>Sujete el clip de cinturón</i> .....	28
<i>Cargar el bloque de acumuladores</i> .....	29
Operación .....	30
<i>Poner en funcionamiento y regular el squelch</i> .....	30
<i>Seleccionar un canal</i> .....	31
<i>Tecla multifunciones Canal 16/9</i> .....	31
<i>Triple Vigilia / Triple Watch</i> .....	32
<i>Programar un canal en memoria</i> .....	32
<i>Borrar el canal de la memoria</i> .....	32
<i>Barrido</i> .....	33
<i>Emisión</i> .....	33
<i>Teclas iluminadas y display</i> .....	34
<i>Activar / Desactivar el beep de teclas</i> .....	34
<i>Indicador del nivel de batería</i> .....	34
<i>Bloqueo del teclado</i> .....	35
Averías .....	35
Garantía .....	36
Especificaciones .....	37
Internacional Marine VHF Channel Chart .....	56
Declaración de conformidad .....	57

## Mandos e Indicadores

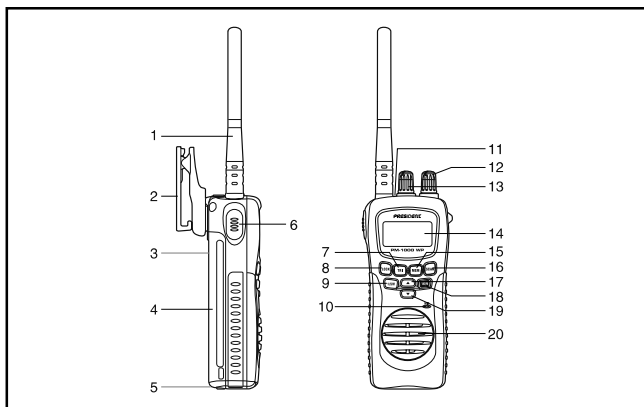

1. Antena
2. Clip de sujeción en cinturón
3. Toma de carga
4. Batería
5. Clip de desconexión de la batería
6. Tecla PTT (Push to Talk)
7. Tecla triple vigilancia - **TRI**
8. Tecla bloqueo - **LOCK**
9. Tecla de selección de potencia de emisión - **1/5 W**
10. Micrófono
11. Toma para altavoz micrófono (opcional)
12. Botón de volumen - **VOL**
13. Botón squelch - **SQ**
14. Display LCD
15. Tecla de memoria - **MEM**
16. Tecla SCAN - **SCAN**
17. Tecla de canal Up - **▲**
18. Tecla 16/9 - **16/9**
19. Tecla de canal Down - **▼**
20. Altavoz

## Display LCD

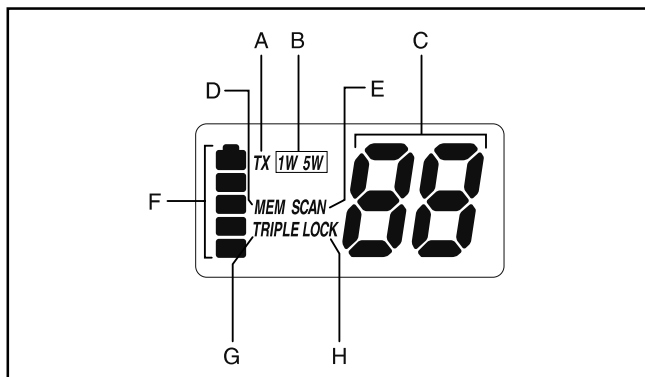

- A. Indicador de emisión
- B. Indicador de potencia TX
- C. Display número de canal
- D. Indicador de memoria
- E. Indicador de scan
- F. Indicador de batería
- G. Indicador de triple WATCH (vigilia)
- H. Indicador bloqueo del teclado

## **¡Advertencia!**

- El PM-1000 WP será impermeable siempre que la antena, las caperuzas (jack de carga, jack del micro/HP externo) y la batería estén correctamente instalados.
- No utilice el emisor de radio sin antena.
- No utilice el emisor en una atmósfera explosiva.
- No deje que los niños utilicen el aparato sin su vigilancia.
- No cargue el pack de las baterías NiMH con otro adaptador que no sea el que esté diseñado para cargar. El uso de otro adaptador puede dañar el bloque de baterías o provocar una explosión.
- Las pilas NiMH tienen que instalarse correctamente.

President Antenas Ibérica S.A. Declara bajo su responsabilidad, que este aparato cumple con lo dispuesto en la Directiva 99/05/CE, del Parlamento Europeo y del consejo de 9 de marzo de 1999, transpuesta a la legislación española mediante el Real Decreto 1890/2000, de 20 de noviembre.

## **¡Aviso!**

ⓘ El usuario debe solicitar una licencia administrativa. Equipo NO-SOLAS para uso restringido a navegaciones que no se alejen más de 25 millas de la costa.



## Introducción

El PM-1000 WP es un emisor-receptor VHF portátil estanco. Es compacto, ligero, robusto y ergonómico.

Para aprovechar al máximo todas las prestaciones del PM-1000 WP, lea detenidamente este manual de utilización antes de poner en funcionamiento el equipo.

### Características

- Estanco (conforme a las especificaciones de estanqueidad IPX4)
- Modo tripe watch (triple vigilia)
- Arranque desde el canal prioritario (canal 16)
- Memoria programable
- Canal 16/9 mediante una misma tecla
- Barrido de memoria
- Soporte de mesa (es posible también fijarlo en una pared)
- Bloque de acumuladores NiMH recargable
- Economía de batería
- Cierre del teclado
- Teclas y display retro-iluminación
- Clip de cinturón
- Dragona
- Potencia TX 1 W / 5 W
- Caja de pilas alcalinas (pilas alcalinas no incluidas)

### Servicio Técnico

Su vendedor GPE puede proporcionarle asistencia e información. Si su emisora de marina no funciona correctamente, siga las indicaciones para reparaciones que se encuentran al final de este manual.

Para obtener asistencia técnica, contacte con GPE. Permita que un técnico cualificado repare el aparato.

## Contenido del embalaje



PM-1000 WP



Adaptador AC



Antena



Adaptador DC

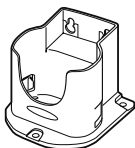

Soporte



Bloque de  
acumuladores NiMH



Clip de cinturón



Dragona



Tornillos de montaje

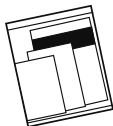

Manual del Usuario



Caja de 6 pilas alcalinas AA  
(junta con PM-1000 WP)

Si uno de estos elementos no está en el envase, contacte con su proveedor.

## Puesta en funcionamiento

### Instalación del soporte

Instale el soporte sobre una mesa o en una pared.

#### **Sobre una mesa:**

1. Fije el soporte utilizando los tornillos de montaje y las arandelas tal como se indica.

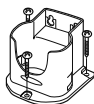

#### **A una pared:**

1. Cuelgue el soporte a la pared e introduzca los dos tornillos de montaje en los agujeros más grandes del soporte.

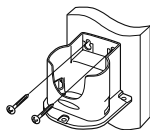

2. Empuje el soporte hacia abajo hasta que quede bien acuñado.

3. Cuando quite el soporte de la pared, afloje los tornillos y empuje el soporte hacia arriba.

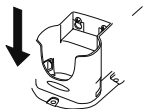

### Fijar la antena

Ponga la antena sobre la radio tal como se indica. Compruebe que la antena esté bien fijada.

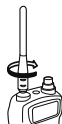

### Instalar el bloque de acumuladores

1. Baje el seguro y quite la caja de pilas alcalinas. A continuación coloque el bloque de baterías recargables.

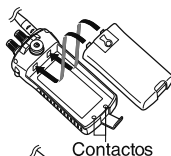

2. Bloquee el bloque de baterías y compruebe que está correctamente fijado en el aparato.



## Utilice la caja de pilas alcalinas

Si fuera necesario, puede utilizar la caja de pilas con pilas alcalinas AA (no incluidas) en lugar del bloque de baterías.

Para instalar las pilas:

1. Extraiga la tapa de la caja de pilas al tirar de las dos mitades.

2. Instale 6 pilas alcalinas AA (no incluidas) en la caja de pilas.

Respete las polaridades (+/-).

3. Vuelva a colocar la tapa de la caja de pilas.

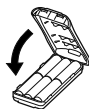

## Sujete el clip de cinturón

1. Sujete el clip de sujeción en cinturón en la dirección de la ilustración.

2. Aplíquelo a la fijación de la parte posterior de la radio. A continuación, deslícelo hacia arriba.

3. El clip de sujeción en cinturón estará bien fijado cuando oiga un clic.

4. Para quitar el clip de sujeción en cinturón de la radio, gírelo con la punta hacia abajo y deslícelo hacia arriba.

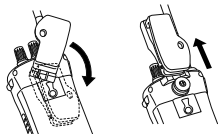

## Cargar el bloque de acumuladores

Su radio marina se alimenta por un bloque de acumuladores NiMH especialmente diseñado.

Antes de utilizar el PM-1000 WP, cargue el bloque de acumuladores NiMH durante 16 horas sin interrupción con el cargador de pared.

1. Coloque el PM-1000 WP en el soporte. Compruebe que la radio esté en posición OFF.



2. Conecte el conector del cargador de pared en la toma de 220 V y el otro conector en el jack de los acumuladores NiMH en la parte posterior del PM-1000 WP.



3. Cargue la batería durante 16 horas.



- Tras 16 horas sin interrupción, la carga ya está terminada.
- **Reemplace la caperuza de goma después de haber cargado para asegurar la impermeabilidad.**
- **La radio no cargará la batería si está encendida y recibe mensajes.**
- La toma sirve sólo para cargar. Si el nivel de la batería es bajo, la radio necesita cargarse antes de su utilización.

## Operación

- Consulte “Mandos e indicadores” (página 22) para las posiciones de los botones y de las teclas.
- Cuando encienda el PM-1000 WP por primera vez, el canal 16 y la frecuencia para emergencias, seguridad y llamada se ajustan automáticamente.
- Cuando pulse cualquier tecla (excepto las teclas **PTT** y **LOCK**), se emite un tono corto.

### Poner en funcionamiento y regular el squelch

1. Antes de encender el aparato, gire el botón squelch **SQ** totalmente en el sentido contrario de las agujas del reloj.

2. A continuación, encienda el aparato al girar el botón volume/power **VOL** en el sentido de las agujas del reloj hasta oír un silbido.

3. Gire el botón **SQ** en el sentido de las agujas del reloj hasta que pare el silbido.

Utilice este botón para ajustar el nivel deseado de squelch. Piense que el botón squelch es como una puerta de frecuencia que controla el acceso de las señales débiles o fuertes en función de su ajuste.

- Para escuchar una estación débil o lejana, gire el botón en el sentido contrario a las agujas del reloj. Si hay interferencias en la recepción, gírelo en el sentido de las agujas del reloj para eliminar esas interferencias.

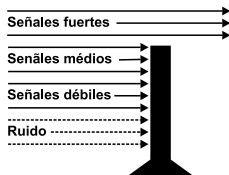
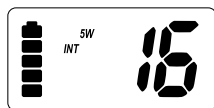

- Si el botón squelch se regula de manera que se oye continuamente un silbido, el aparato no podrá escanear correctamente.
4. Para apagar en aparato, gire el botón **VOL** en el sentido contrario a las agujas del reloj hasta que oiga un clic.

## Seleccionar un canal

1. Encienda el PM-1000 WP.

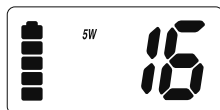

**SUBIR**

2. Para seleccionar un canal superior, pulse la tecla ▲.

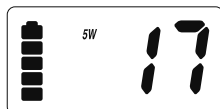

**BAJAR**

3. Para seleccionar un canal inferior, pulse la tecla ▼.

Para sintonizar diferentes canales, mantenga pulsada la tecla ▲ o ▼ durante más de un segundo.

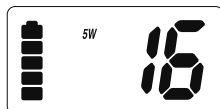

## Tecla multifunciones Canal 16/9

**Ejemplo:** Cuando esté en el canal 20 y quiera controlar el canal 16 o el canal 9:

1. Ahora está en el canal 20.
2. Para escuchar el canal 16, pulse la tecla **16/9**.
3. Para escuchar el canal 9, pulse de nuevo la tecla **16/9**.
4. Para volver al canal 20, pulse de nuevo la tecla **16/9**.

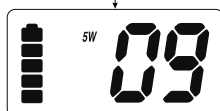
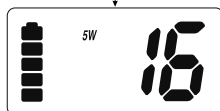
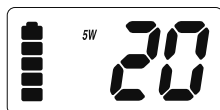

## Triple Vigilia / Triple Watch

El modo triple vigilia controla los canales 16 y 9 mientras que Vd. escucha el canal seleccionado en curso. La radio marina controla la actividad del canal 16 y 9 cada 2 segundos.

1. Para seleccionar el modo Triple Vigilia, pulse la tecla **TRI**. Aparecerá *TRIPLE* en el display.

2. Para salir de Triple vigilia, pulse la tecla **TRI**. Desaparecerá *TRIPLE*.

- En modo Triple Vigilia, es posible cambiar el canal en curso pulsando la tecla ▲ o ▼.

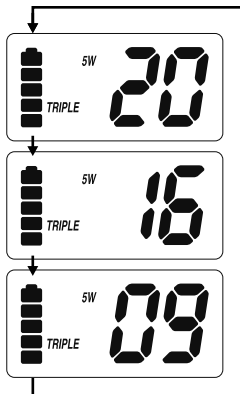

## Programar un canal en memoria

Antes de utilizar una función de barrido, debe programar los canales en memoria.

1. Seleccionar el canal que desee memorizar presionando la tecla ▲ o ▼.

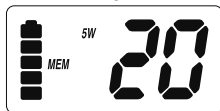

2. Presione la tecla **MEM** durante 2 segundos para memorizar el canal. *MEM* aparece en el display.

3. Presione la tecla **MEM** brevemente y sucesivamente para alcanzar a los canales memorizados.

## Borrar el canal de la memoria

1. Seleccionar el canal que se desee borrar de la memoria presionando la tecla ▲ o ▼.



2. Presione la tecla **MEM** durante 2 segundos. *MEM* desaparece del display.



## Barrido

1. Para iniciar el barrido de los canales programados, presione sobre la tecla **SCAN**. *SCAN* y *TRIPLE* aparecen en el display.

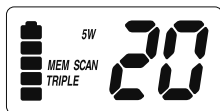

2. Para detener el barrido, presione una vez más sobre el botón **SCAN**. *SCAN* y *TRIPLE* desaparecen del display.

- El barrido empieza a partir del canal más bajo hasta el más elevado y se detiene cuando encuentra un canal activo. Permanece en el canal hasta el fin de la emisión, y en un plazo de tres segundos reinicia el barrido.
- En función scan el equipo activa de forma automática la función **Triple Vigilia**. Para desactivar esta función a partir del modo scan, presione la tecla **TRI**. *TRIPLE* desaparece del display.

## Emisión

1. La potencia de emisión puede regularse en 5W o 1W.

Pulse la tecla **1/5 W** para realizar la modificación, en display cambia en *1W* o *5W* según se haya modificado.



2. Para emitir, presione y mantenga la tecla **PTT**. Aparece *TX*.

3. Para regresar a recepción, suelte la tecla **PTT**. *TX* desaparece del display.

- Si se presiona la tecla **PTT** durante más de 5 minutos, *TX* empieza a parpadear y la emisión finaliza. La confirmación sonora de fin de emisión es audible hasta que se deje de presionar la tecla **PTT**.

- Si el indicador del nivel de batería cae hasta el nivel 1 en el display y si se presiona la tecla **PTT**, la radio no emitirá y **TX** parpadeará (véase la descripción del *Indicador del nivel de batería*).

## Teclas iluminadas y display

Para iluminar el display, presione cualquier tecla salvo la de **PTT**.

- Si Vd. pulsa cualquier otra tecla que no sea la **PTT** cuando el display está iluminado éste se mantiene con luz durante 5 segundos más.

## Activar / Desactivar el beep de teclas

La radio emite un beep cada vez que se activa alguna de las teclas (excepto **PTT** y **LOCK**).

Para activar / desactivar el beep de teclas:

Encienda la radio de nuevo al mantener pulsada la tecla ▲ o ▼.

## Indicador del nivel de batería

Cuando el equipo está encendido, el nivel de batería aparece siempre en el display.

Cuando la batería está cargada, el indicador del nivel de carga aparece como sigue:



Cuando la batería está casi descargada, el indicador del nivel de carga aparece como sigue:

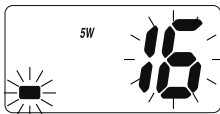

- Cuando el indicador del nivel de carga cae al nivel 1 en el display la radio recibe pero no emite.

## Bloqueo del teclado

Para evitar las manipulaciones accidentales es posible precintar el teclado.

1. Pulse y mantenga la presión sobre la tecla **LOCK** durante 1.5 segundos. El equipo emitirá dos veces dos bip bip para confirmar que el teclado está bloqueado y *LOCK* aparece en el display.

2. Para desbloquear el teclado, presione y mantenga la presión sobre la tecla **LOCK** nuevamente durante 1,5 segundos. El emisor emitirá dos veces unos bip bip para confirmar que el teclado está desprecintado y *LOCK* desaparecerá.

- También es posible desbloquear el teclado apagando la radio y conectándola de nuevo.

## Averías

- **No hay suficiente alcance**

Causa: la línea del horizonte está bloqueada.

⇒ Aumentar la altura de la antena.

- **No emite con 5 W pero sí con 1 W.**

Causa: Nivel bajo de batería.

⇒ Recargar o cambiar las baterías.

- **No emite durante la carga.**

Causa: Nivel bajo de batería.

⇒ La radio no está diseñada para emitir durante la carga.

El cargador no proporciona suficiente potencia para la emisión.

## Garantía

Este aparato tiene garantizados 3 años de recambios y mano de obra en el país de compra por cualquier defecto de fabricación reconocido por nuestro servicio técnico. Se recomienda leer atentamente las condiciones a continuación expuestas y respetarlas, ya que si no podría perder todos los beneficios de la garantía.

- Toda intervención efectuada en el marco de la garantía será gratuita y nuestra Sociedad se hará cargo de los gastos de reexpedición.
- Se debe adjuntar obligatoriamente una prueba de compra con el aparato que se deba reparar.
- No proceda a instalar el aparato sin haber leído este manual de instrucciones.
- Nuestros servicios, a título de la garantía, no enviarán ni cambiarán ninguna pieza suelta.

### **No están cubiertos:**

- El bloque acumulador.
- Los daños causados por accidente, choque, embalaje insuficiente o utilización de accesorios que no sean originales.
- Las intervenciones que hayan modificado las características originales, las reparaciones o modificaciones efectuadas por terceros no reconocidos por nuestra Sociedad.
- Toda apertura de la caja anula la garantía.

## Especificaciones

### Generalidades

Control de frecuencia		PLL
Tolerancia de frecuencia	Emisión	+/-1.5 PPM (a 25 °C)
	Recepción	+/- 1.5 PPM (a 25 °C)
Temperatura de funcionamiento		De -15 °C a 55 °C
Antena		Cable flexible
Micrófono		Tipo electret integrado
Display		Cristal líquido
Altavoz		8 Ω, 1 W
Alimentación		Baterías NiMH 7.2 V 1350 mAh
Dimensiones (sin antena)		144 (A) x 67 (L) x 42 (P)
Peso (con batería y antena)		430 g

### Emisor

Gama de frecuencia	156 ~ 158 MHz
Estabilidad de frecuencia	+/- 10 PPM
Potencia de salida	1.0 W y 5 W
Armónicos	0.03 μW
Consumo de corriente	700 mA (1W), 1300 mA (5W)

### Receptor

Tipo de receptor	PLL / Convertidor doble Súper heterodino
Gama de frecuencia	156 ~ 163 MHz
Sensibilidad (20 dB SINAD)	-3 dB μV (emf)
Sensibilidad squelch	Casi 1 μV
Audio +/- 6 dB 500 a 2000 Hz	
Selectividad del canal adyacente	70 dB @ +/- 25 kHz
Potencia de salida audio	0.4 W @ 10 % THD
Consumo de corriente	Squelch 40 Ma Audio máx. 160 mA

Las especificaciones son sujetas a modificaciones sin previo aviso.



## Contents

Controls and Indications .....	40
LCD Display .....	41
Warning! .....	42
Introduction .....	43
<i>Features</i> .....	43
<i>Technical Support and Service</i> .....	43
Included in Your Package .....	44
Getting Started .....	45
<i>Mounting the Cradle</i> .....	45
<i>Attaching the Antenna</i> .....	45
<i>Attaching the Rechargeable Battery Pack</i> .....	45
<i>Using the Alkaline Battery Case</i> .....	46
<i>Attaching the Beltclip</i> .....	46
<i>Charging the Battery Pack</i> .....	47
Operation .....	48
<i>Turning On the Unit and Setting Squelch</i> .....	48
<i>Selecting a Channel</i> .....	49
<i>One-touch Channel 16/9</i> .....	49
<i>Triple Watch</i> .....	49
<i>Programming a Channel into Memory</i> .....	50
<i>Deleting a Channel from Memory</i> .....	50
<i>Scanning</i> .....	51
<i>Transmitting</i> .....	51
<i>Lighted Keys and Display</i> .....	52
<i>Turning and reactivating the Key Beep</i> .....	52
<i>Battery Indicator</i> .....	52
<i>Key Lock</i> .....	53
Troubleshooting .....	53
Warranty .....	54
Specifications .....	55
International Marine VHF Channel Chart .....	56
Certificate of conformity .....	57

## Controls and Indications

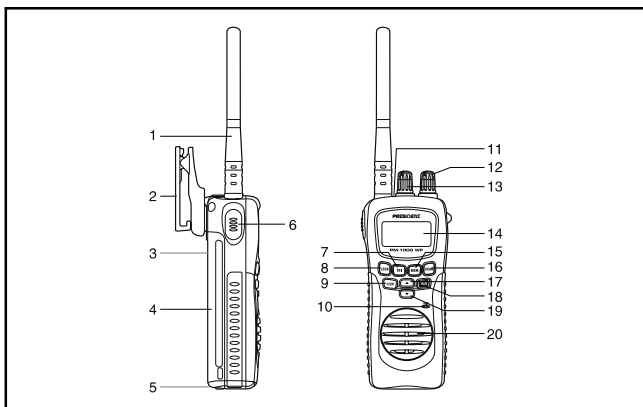

- 1 Antenna
- 2 Belt Clip
- 3 Adapter Jack
- 4 Battery
- 5 Battery Release Clip
- 6 PTT (Push to Talk) Key
- 7 Triple Watch Button - **TRI**
- 8 Lock Button - **LOCK**
- 9 TX Power Button - **1/5W**
- 10 Microphone
- 11 Speaker MIC (Optional) Jack
- 12 Volume/Power Knob - **VOL**
- 13 Squelch Knob - **SQ**
- 14 LCD Display
- 15 Memory Button - **MEM**
- 16 Scan Button - **SCAN**
- 17 Channel Up Button **▲**
- 18 16/9 Button - **16/9**
- 19 Channel Down Button **▼**
- 20 Speaker



## LCD Display

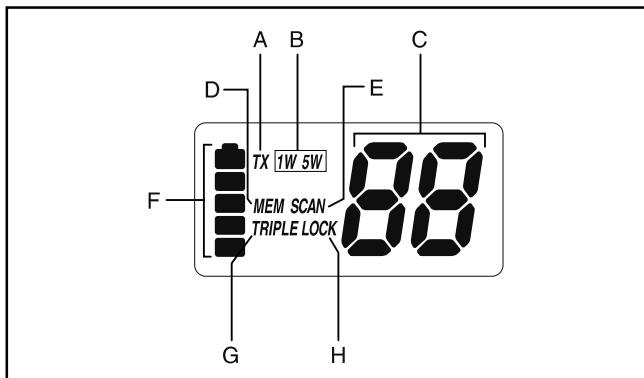

- A. Transmit Indicator
- B. TX Power Indicator
- C. Channel Number Display
- D. Memory Indicator
- E. Scan Indicator
- F. Battery Indicator
- G. Triple Watch Indicator
- H. Key Lock Indicator

## **Warning!**

- The PM-1000 WP is waterproof only when the antenna, rubber caps (adapter jack, speaker mic jack) and the battery are properly attached.
- Do not operate the transmitter of any radio equipment unless all the Radio Frequency (RF) connectors are secure and any open connectors are properly terminated.
- Do not operate the transmitter of any radio equipment near electrical blasting caps or in an explosive atmosphere.
- Do not let children operate any transmitter-equipped radio equipment without proper supervision.
- Do not charge the Ni-MH Battery Pack used in this equipment with any Adapter other than the one designed to charge this Battery Pack. Using another Adapter may damage the Battery Pack or cause the Battery Pack to explode.
- Ni-MH batteries must be disposed of properly.

## Introduction

The PM-1000 WP is a waterproof, portable two-way VHF transceiver. It is compact, lightweight, rugged and fits easily in your hand.

To ensure that you get the most from the PM-1000 WP features, please read this operating guide carefully before using the unit.

### Features

- Waterproof (meets IPX4 waterproof specifications)
- Triple Watch Mode
- Priority Channel Startup (Channel 16)
- Programmable Memory
- One-Touch Channel 16/9
- Memory Scan
- Table-Top Cradle (can also be wall-mounted)
- Rechargeable Ni-MH Battery Pack
- Battery Save Operation
- Key Lock
- Back-Lit Keys and Display
- Belt Clip
- Wrist Strap
- TX Power 1W/5W
- Alkaline Battery Case (Alkaline batteries are not included)

### Technical Support and Service

Your GPE dealer can provide you with sales assistance and information. If your marine radio does not perform properly, follow the troubleshooting tips in the back of this operating guide. For technical support contact GPE. Be sure that a qualified technician services your radio equipment.

## Included in Your Package



PM-1000 WP



AC Adapter



Antenna



DC Adapter

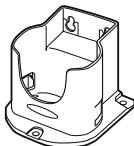

Cradle



Rechargeable NiMH  
Battery



Beltclip



Wrist Strap



Mounting Screws

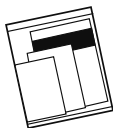

Owner's Manual



6 AA Alkaline Battery Case  
(attached to the PM-1000 WP)

If any of these items are missing from the box, contact your Dealer.

## Getting Started

### Mounting the Cradle to either a counter or wall.

#### **To counter:**

1. Attach the Cradle using the mounting screws and washers as follows.

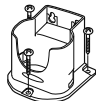

#### **To wall:**

1. Apply the Cradle to the wall and insert the two mounting screws into the larger holes of the Cradle.

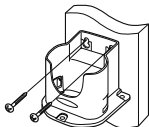

2. Push down the Cradle until it is firmly seated.

3. When you remove the Cradle from the wall, loosen the screws and push the Cradle up.

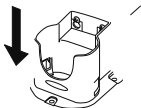

### Attaching the Antenna

Apply the antenna to the radio as shown. Be sure the antenna is firmly seated.

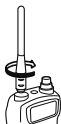

### Attaching the Rechargeable Battery Pack

1. Snap the battery release clip out and remove the alkaline battery case. Then place the rechargeable battery pack onto the back of the radio. It will only fit in one way.

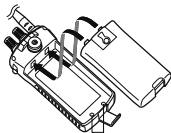

2. Snap the battery release clip until it clicks. Be sure the battery pack fits tightly against the body.



## Using the Alkaline Battery Case

When needed, you can use the battery case with Alkaline AA batteries (not included) instead of the re-chargeable battery pack.

To install the batteries:

1. Remove the battery case cover by pulling the 2 halves apart applying your fingers to the projections.



2. Install 6 AA Alkaline batteries (not included) into the battery case.



Be certain to follow the + and - symbols in the compartment.

3. Replace the battery case cover as follows until it clicks into place.



## Attaching the Beltclip

1. Hold the beltclip in the direction as illustrated.



2. Apply it to the hanger piece on the back of the radio. Then slide it up.

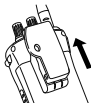

3. When you hear a click, the beltclip is firmly attached.



4. To take the beltclip off the radio, turn it upside down and slide it up.

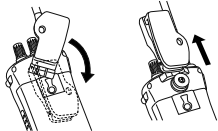

## Charging the Battery Pack

Your marine radio is powered by a specially designed Ni-MH battery pack.

Before operating the PM-1000 WP, charge the Ni-MH battery pack for 16 hours without interruption with the Adapter.

1. Place the PM-1000 WP in the Cradle. Make sure your radio is OFF.



2. Plug one end of the AC adapter into the wall outlet and the other end into the Adapter jack on the back of the PM-1000 WP.



3. Charge the battery for 16 hours.

- After 16 hours without interruption, charging is completed.
- **Be sure to replace the rubber cap after charging in order to secure the waterproof seal.**
- **The radio will not charge the battery while on and receiving incoming voice traffic.**
- The jack is for charging only. If the battery level is low, the radio needs to charge before use.



## Operation

- See “Controls and Indications” (page 40) for button, knob, and key positions.
- When you turn On your PM-1000 WP just after purchasing, it is automatically tuned to channel 16, frequency for distress, safety, and calling.
- When you press any button (except **PTT** and **LOCK** key), a short tone sounds.

### Turning On the Unit and Setting Squelch

1. Before you turn On the unit, turn the squelch **SQ** knob fully counterclockwise.

2. Then, turn On the unit by turning the Volume/Power **VOL** knob clockwise until you hear a hissing sound.

3. Turn the **SQ** knob clockwise, just until the hissing sound stops. Use the knob to adjust to the desired squelch level. Think of the squelch control as a frequency gate which controls access to weak or strong signals depending on its setting.

- To listen to a weak or distant station, turn the knob counterclockwise. If reception is poor, turn it clockwise to cut out weak transmissions.
  - If the squelch control is adjusted so that you continually hear a hissing sound, the unit will not scan properly.
4. To turn Off the unit, turn the **VOL** knob counterclockwise until it clicks.

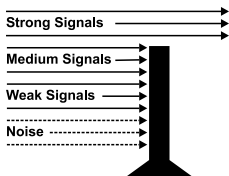
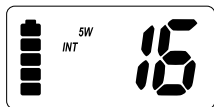



## Selecting a Channel

1. Turn On your PM-1000 WP.
2. To select a higher channel, press the ▲ button.
3. To select a lower channel, press the ▼ button.
  - To change the channel continuously, press and hold the ▲ or ▼ button for more than 1 second.

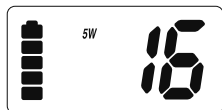

UP

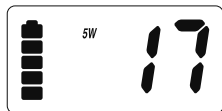

DOWN

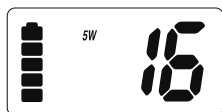

## One-touch Channel 16/9

Example: While you are monitoring channel 20, you want to check channel 16 or channel 9.

1. You are now on channel 20.
2. To monitor channel 16, press the **16/9** button.
3. To monitor channel 9, press the **16/9** button again.
4. To return to channel 20, press the **16/9** button again.

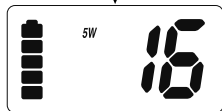

## Triple Watch

Triple Watch mode monitors channels 16 and 9 for a signal while you listen to the currently selected channel. The marine radio checks channel 16 and 9 for activity every 2 seconds.

1. To select Triple Watch mode, press the **TRI** button. *TRIPLE* appears on the display.

2. To exit from Triple Watch, press **TRI** button. *TRIPLE* disappears.

- While in Triple Watch mode, you can change the currently selected channel using the ▲ or ▼ button.

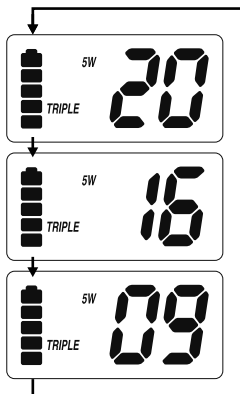

## Programming a Channel into Memory

Before using the scanning feature, you have to program channels into memory.

1. Select the channel to enter into memory by pressing the ▲ or ▼ button.

2. Press the **MEM** button for two seconds to store the channel. *MEM* appears on the display.

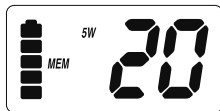

3. Press shortly and successively the **MEM** button to move into the memorized channels.

## Deleting a Channel from Memory

1. Select the channel to delete from memory by pressing the ▲ or ▼ button.

2. Press the **MEM** button for two seconds. *MEM* disappears from the display.



## Scanning

1. To begin scanning the programmed channels, press the **SCAN** button. *SCAN* and *TRIPLE* appear on the display.

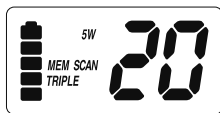

2. To stop scanning, press the **SCAN** button once more. *SCAN* and *TRIPLE* disappear from the display.

- Scanning starts from the lowest to highest channel and stops when it finds an active channel. It remains on that channel until the transmission ends, then resumes scanning after a 2 second delay period.
- When in the scan mode, the unit automatically activates the Triple Watch feature. To deactivate Triple Watch from the scanning mode, press **TRI** button. *TRIPLE* disappears from the display.

## Transmitting

1. Transmission power can be set to either 5W or 1W.

Press the **1/5W** button to make the change, then the *5W* or the *1W* indicator on the display changes accordingly.



2. To transmit, press and hold the **PTT** (push-to-talk) key. *TX* appears on the display.

3. To return to receive, release the **PTT** key. *TX* disappears from the display.

- If the **PTT** key is pressed for more than 5 minutes, *TX* starts blinking and the transmission ends. The TX time out tone will sound until the **PTT** key is released.
- If the battery indicator drops to the blinking 1-mark level on the display and the **PTT** key is pressed, the radio will not

transmit and the *TX* icon starts blinking. (Refer to the description of the Battery Indicator on this page.)

## Lighted Keys and Display

To light the display, press any key excluding the **PTT** key.

- If you press any button other than the **PTT** key while the display and keypad are illuminated, it remains illuminated for another 5 seconds.

## Turning and reactivating the Key Beep

Your radio emits a beep each time one of the buttons (except for the **PTT** and **LOCK** key) is pressed.

To turn off or reactivate the Key beep:

Turn the radio on again while pressing and holding the ▲ or ▼ buttons.

## Battery Indicator

When the unit is On, battery power is always indicated on the display.

When the battery is fully charged, the battery indicator appears as follows:



When the battery is nearly discharged, the battery indicator appears as follows:

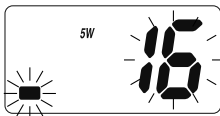

- When the battery indicator drops to the blinking 1-mark level on the display, the radio will receive but will not transmit.

## Key Lock

To prevent accidental entries, you can lock the keypad.

1. Press and hold the **LOCK** button for 2 seconds. A double confirmation tone sounds. *LOCK* appears on the display.
  2. To unlock the keypad, press and hold the **LOCK** button again for 2 seconds. A double confirmation tone sounds. *LOCK* disappears from the display.
- You can also unlock the keypad by turning the radio Off and then On again.

## Troubleshooting

- **Not enough range**  
Cause: Line of sight blocked  
⇒ Increase antenna height.
- **Will not transmit on 5 watt range but will transmit on the 1 watt range.**  
Cause: Low voltage  
⇒ Recharge or replace the batteries.
- **Will not transmit while charging.**  
Cause: Low voltage  
⇒ The radio is not designed to transmit while charging.  
⇒ DC or AC adapter does not supply enough power for transmitting.
- **Battery will not charge.**  
Cause: Low voltage  
⇒ Do not to transmit while charging. The adaptor does not supply enough power for transmitting.

## Warranty

This transceiver has a 3 years warranty for materials and workmanship in its country of purchase against any manufacturing defect recognized by our technical department. It is recommended to read carefully following conditions and to respect them in order not to lose it.

- Any repair under warranty will be free of charge and the transport costs for sending back will be on charge of our company.
- A proof of purchase must compulsorily be added to the transceiver in need of repair.
- Don't install your transceiver without having read this instructions manual.
- Our technical department won't send nor exchange any spare parts as part of warranty.

### **Are not covered**

- The battery pack.
- Damages caused by accident , shock , inadequate packing or the use of accessories that are not in conformity.
- Interventions that modified the conformity features, repairs or modifications done by third parties which are not agreed by our company.
- Any opening of the housing cancels the warranty.

## Specifications

### General

Freq. Control	PLL
Freq. Tol.    Transmit	$\pm 1.5$ PPM (at 25°C)
Receive	$\pm 1.5$ PPM (at 25°C)
Oper. Temp.	-15°C to 55°C
Antenna	Flexible Whip
Microphone	Built-in Electret type
Display	Liquid Crystal Display
Speaker	8 $\Omega$ , 1 Watt
Power Source	Rechargeable Ni-MH Battery Pack 7.2V 1350 mAh
Size (without antenna)	5.8 (H) x 2.7 (W) x 1.68 (D) inch 144 (H) x 67 (W) x 42 (D) mm
Weight (w/battery & anten.)	15.2 oz (430g)

### Transmitter

Frequency Range	156~158 MHz
Frequency Stability	$\pm 10$ PPM
Power Output	1.0 W & 5 W
Spurious Emissions	0.03 $\mu$ W
Current Drain	700 mA (1W), 1300 mA (5W)

### Receiver

Receiver Type	Double Conversion Super Heterodyne Phase Locked Loop system for Local Oscillator
Frequency Range	156~163 MHz
Sensitivity (20 dB SINAD)	-3 dB $\mu$ V (emf)
Squelch Sensitivity	Tight 1 $\mu$ V
Audio	$\pm 6$ dB 500 to 2000Hz
Frequency Response	
Adjacent Channel Selectivity	70 dB @ $\pm 25$ kHz
Audio Output Power	0.4 W @ 10 % THD
Current Drain	Squelched        40 mA Max. Audio        160 mA

Specifications shown are typical and subject to change without notice.

# International Marine VHF Channel Chart

Chl	Transmitter Frequency	Receiver Frequency	Mode S/D	Ship To Ship	Ship To Shore
1	156.050	160.650	D	YES	YES
2	156.100	160.700	D	YES	YES
3	156.150	160.750	D	YES	YES
4	156.200	160.800	D	YES	YES
5	156.250	160.850	D	YES	YES
6	156.300	156.300	S	YES	NO
7	156.350	160.950	D	YES	YES
8	156.400	156.400	S	YES	NO
9	156.450	156.450	S	YES	YES
10	156.500	156.500	S	YES	YES
11	156.550	156.550	S	YES	YES
12	156.600	156.600	S	NO	YES
13	156.650	156.650	S	YES	YES
14	156.700	156.700	S	YES	YES
15	156.750	156.750	S	YES	YES
16	156.800	156.800	S	YES	YES
17	156.850	156.850	S	YES	YES
18	156.900	161.500	D	YES	YES
19	156.950	161.550	D	NO	YES
20	157.000	161.600	D	NO	YES
21	157.050	161.650	D	NO	YES
22	157.100	161.700	D	NO	YES
23	157.150	161.750	D	NO	YES
24	157.200	161.800	D		
25	157.250	161.850	D		
26	157.300	161.900	D		
27	157.350	161.950	D		
28	157.400	162.000	D		
60	156.025	160.625	D		
61	156.075	160.675	D		
62	156.125	160.725	D		
63	156.175	160.775	D		
64	156.225	160.825	D		
65	156.275	160.875	D	YES	YES
66	156.325	160.925	D	YES	YES
67	156.375	156.375	S	YES	NO
68	156.425	156.425	S	YES	YES
69	156.475	156.475	S	YES	YES
70	RX only	156.525	S	YES	NO
71	156.575	156.575	S	YES	YES
72	156.625	156.625	S	YES	NO
73	156.675	156.675	S	YES	YES
74	156.725	156.725	S	YES	YES
75	156.775	156.775			
76	156.825	156.825			
77	156.875	156.875	S	YES	NO
78	156.925	161.525	D	YES	YES
79	156.975	161.575	D	YES	YES
80	157.025	161.625	D	YES	YES
81	157.075	161.675	D	YES	YES
82	157.125	161.725	D	YES	YES
83	157.175	161.775	D	YES	YES
84	157.225	161.825	D	YES	YES
85	157.275	161.875	D	NO	YES
86	157.325	161.925	D	NO	YES
87	157.375	157.375	S		
88	157.425	157.425	S		



**DÉCLARATION DE CONFORMITÉ  
DECLARACIÓN DE CONFORMIDAD  
CERTIFICATE OF CONFORMITY**

**Nous, GROUPE PRESIDENT ELECTRONICS, Route de Sète, BP 100 – 34540 Balaruc – FRANCE,**  
Nosotros, GROUPE PRESIDENT ELECTRONICS, Route de Sète, BP 100 – 34540 Balaruc – FRANCIA,  
*We, GROUPE PRESIDENT ELECTRONICS, Route de Sète, BP 100 – 34540 Balaruc – FRANCE,*

**Déclarons, sous notre seule responsabilité que l'émetteur-récepteur de radiocommunication VHF Marine,**  
Declaramos bajo nuestra propia responsabilidad que el emisor receptor de VHF para radiocomunicaciones marítimas,  
*Declare, on our own responsibility that the Marine VHF radio-communication transceiver,*

**Marque / Marca / Brand : PRESIDENT**  
**Modèle / Modelo / Model : PM-1000 WP**  
**Fabriqué / Fabricado / Manufactured**  
**en Chine / en China / in China**

**est conforme aux exigences essentielles de la Directive 1999/5/CE (Article 3) transposées à la législation nationale, ainsi qu'aux Normes Européennes suivantes:**

Es conforme a las exigencias esenciales de la Directiva 1999/5/CE ( Artículo 3 ) transpuesto a la legislación nacional, así como a las Normas Europeas siguientes:

*is in conformity with the essential requirements of the Directive 1999/5/CE (Article 3) adapted to the national law, as well as with the following European Standards:*

**EN 60215 (1996) / EN 301 178 (2000) / EN 60945 (1997)**

Balaruc, le / el / the / den **01/12/2004**



Jean-Gilbert MULLER

**Directeur Général / Director General / General Manager**





Groupe

**PRESIDENT**  
ELECTRONICS

Siège Social / Head Office France – Route de Sète

BP 100 – 34540 BALARUC

Site internet : <http://www.president-electronics.com>

E-mail : [groupe@president-electronics.com](mailto:groupe@president-electronics.com)



CE 0336 !

0634/12-04

UTZZ01606ZZ